

F
E
D
C
B
A

F
E
D
C
B
A

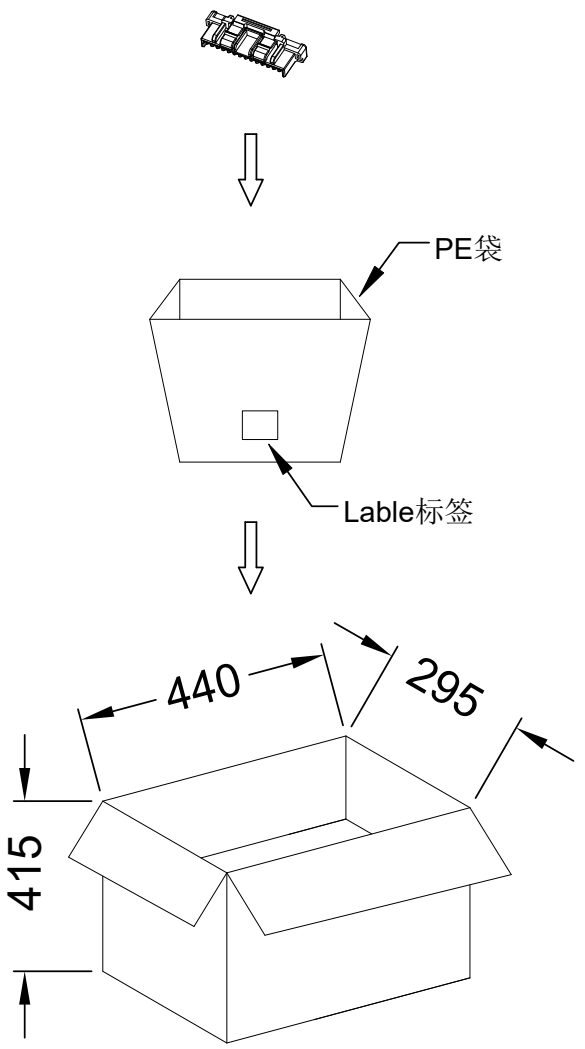

Note注解:

1. Put Housing in a PE bag, PE bag gauge for: 130 * 135 * 0.10 mm, Packing detail see the table below
将 Housing放入PE袋内, PE袋规为:130*135*0.10mm,详细包装见下表
2. Put PE bag packed products in specifications of 440*295*415mm mm cartons, Packing detail see the table below
将装好产品的PE袋放入规格为440*295*415mm的纸箱内, 详细包装见下表
3. Label depends on customer request, carton opening joint with transparent tape
标签依客户要求而定, 纸箱开口处用透明胶带贴合.
4. There shall be no dirt such as deformation phenomenon, Mantissa box fillers must be used
每箱不可有脏污, 变形现象, 尾数箱必须用填充物
5. Carton material: K=K, Carton thickness: 6~7mm
纸箱材质:K=K, 纸箱厚度: 6~7mm

Poles	Bag PCS	CARTON Bag	CARTON PCS
02	1000	75	75K
03	1000	75	75K
04	1000	75	75K
05	1000	75	70K
06	1000	75	70K
07	1000	65	65K
08	1000	65	65K
09	1000	60	60K
10	1000	55	55K
11	1000	50	50K
12	1000	45	45K
13	1000	40	40K
14	1000	35	35K
15	1000	30	30K

2020.3.18	B	EN20200317002	更新图框	YYting	Robing	一般公差			
日期	版次	变更编号	变更内容说明	变更人	核准	.X ±0.30			
						.XX ±0.20			
						.XXX ±0.10			
						X° ±0.2°			
						视角			
						⊕			

东莞市翰皓精密电子有限公司
DONGUAN HANHAO PRECISION ELECTRONIC CO.,LTD

核准	审查	制作	日期
Robing	YYting	Allen	2013/08/31

料号: M1515H-XX				
名称: 1.50mm Housing Package				
单位	比例	页次	版本	供应商编号
mm	1:1	1/1	B	A-000

1 RoHS

2 本产品符合我司QA-3-04-005
环境管理物质标准规范

3 包装图

F

E

D

C

B

A

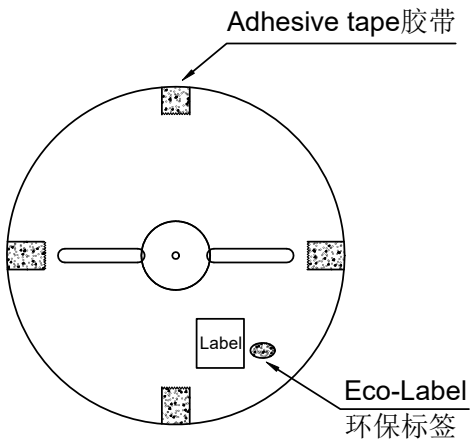

Note 注解:

- Quantity 数量:
10K PCS/REEL 一卷10K/PCS
10 REEL/BOX 一箱10卷
100K PCS/BOX 一箱100K/PCS
- Each reel and outer box must be labeled and Eco-Label Respectively labeled
每盘和外箱都必须有标签及环保标签分别标示
- Terminal winding direction as shown
端子缠绕方向如左图所示
- There shall be no dirt such as deformation phenomenon, Mantissa box fillers must be used
每箱不可有脏污, 变形现象, 尾数箱必须用填充物
- Carton material: K=K, Carton thickness: 6~7mm
纸箱材质:K=K, 纸箱厚度: 6~7mm

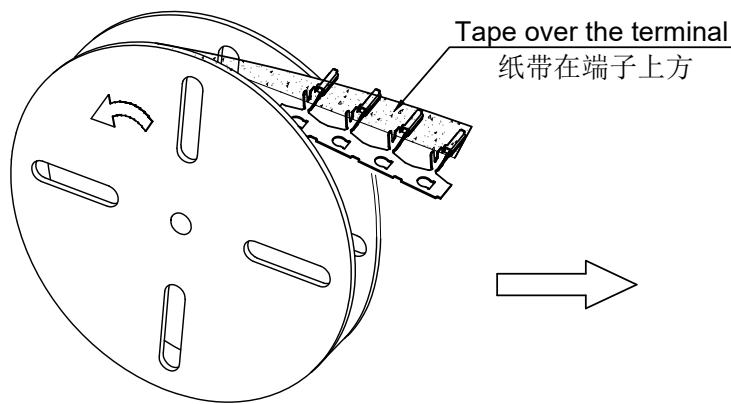

卷装方式
Package way

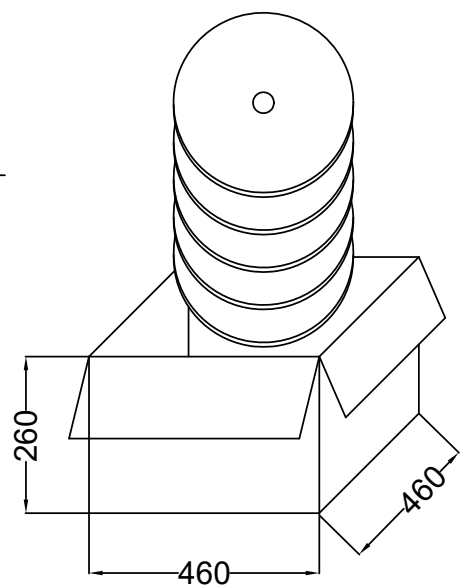

Label unified on the box top right corner
外箱标签位于 右上角

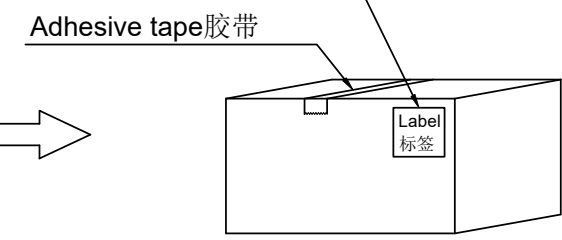

						一般公差	东莞市翰皓精密电子有限公司				料号: M1515T				
						.X ±0.30	DONGUAN HANHAO PRECISION ELECTRONIC CO.,LTD				名称: 1.50 mm Terminal Packing				
						.XX ±0.20	核 准	审 查	制 作	日 期					
2020.3.18	B	EN20200317002	Update Drawing Frame	YYting	Robing	.XXX ±0.10	Robing	YYting	Allen	2013/09/29	单 位	比 例	页 次	版 本	供 应 商 编 号
日期	版次	变更编号	变更内容说明	变更人	核 准	X° ±0.2°					mm	1:1	1/1	B	A-014

视角		核 准		审 查		制 作		日 期		单 位		比 例		页 次		版 本		供 应 商 编 号	
		Robing		YYting		Allen		2013/09/29		mm		1:1		1/1		B		A-014	

RoHS

本产品符合我司QA-3-04-005
环境管理物质标准规范

包装图

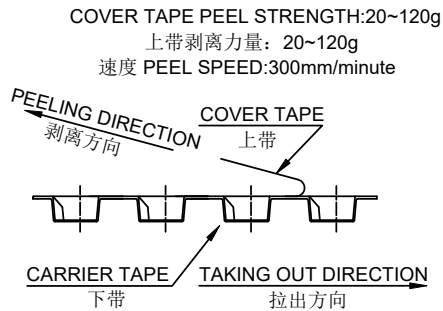
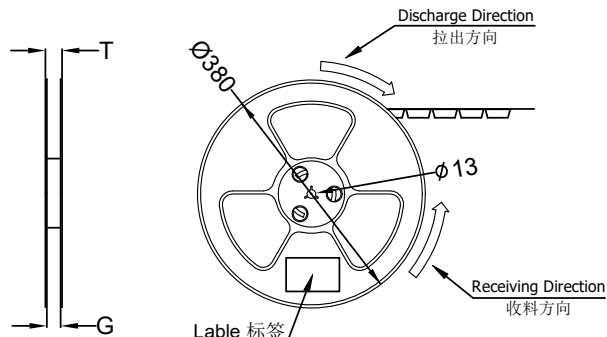
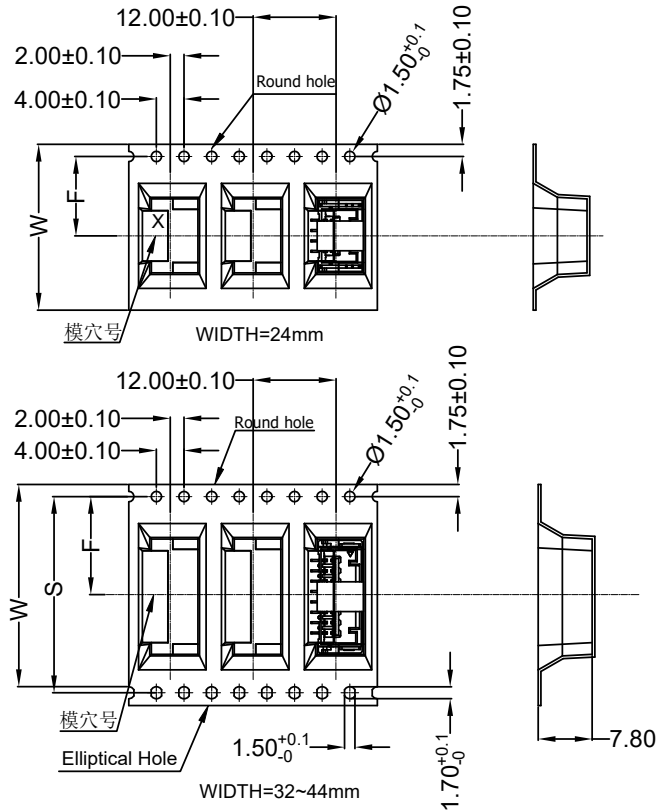
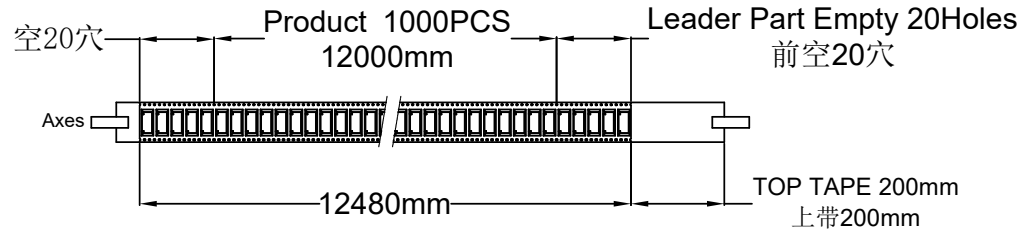

Single hole: None Hole Side
单孔: 贴无链孔侧
Double hole: Elliptical Hole Side
双孔: 贴椭圆孔侧

Note:

- Carrier Camber Is Within 1mm In 100mm ; 带长100mm内容许弯曲度1mm
- 10 Sprocket Hole Pitch Cumulative Tolerance±0.2MM ; 圆孔十个孔孔距累计允许公差为±0.2mm
- Carrier tape material for PS ; 下带材质为PS材质; Color颜色:Natural透明色; 无卤
- bracer保护带: Color颜色:Natural透明色, 厚度0.40mm最小
- Thickness=0.40±0.05 ; 材料厚度为0.40±0.05mm
- Carton material纸箱材质:K=K; Carton Thickness纸箱厚度: 6~7mm

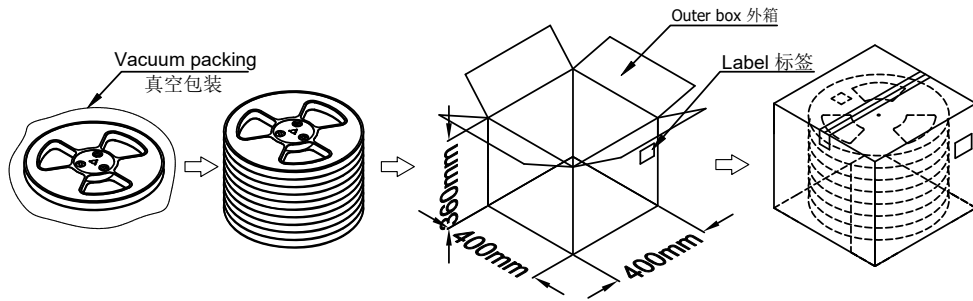

M1515WVS-XX	Pin No.	W	S	F	T	G	Cover Tape (宽度) 上带 (W)	Carrier Tape(Color) 下带 (颜色)	REEL PCS	CARTON R	CARTON PCS
	M1515WVS-02 2Pin~5Pin	24	/	11.50	28.50	24.40	21.3	透明色	1000	12R	12000
	M1515WVS-06 6Pin~9Pin	32	28.40	14.20	36.50	32.40	25.5		1000	9R	9000
	M1515WVS-10 10Pin~15Pin	44	40.40	20.20	48.50	44.40	37.5		1000	7R	7000

2020.3.18	D	EN20190720002	更新图框ECR/ECN编号不变	YYting	Robing
日期	版次	变更编号	变更内容说明	变更人	核准

一般公差
.X ±0.30
.XX ±0.20
.XXX ±0.10
X° ±0.2°
视角

东莞市翰皓精密电子有限公司
DONGUAN HANHAO PRECISION ELECTRONIC CO.,LTD

核准	审查	制作	日期
Robing	YYting	Allen Pan	2013/12/09

料号: M1515WVS-XX

名称: 1.50mm SMT 180° Packing

单位	比例	页次	版本	供应商编号
mm	1:1	1/1	D	A-000

RoHS

本产品符合我司QA-3-04-005
环境管理物质标准规范

包装图

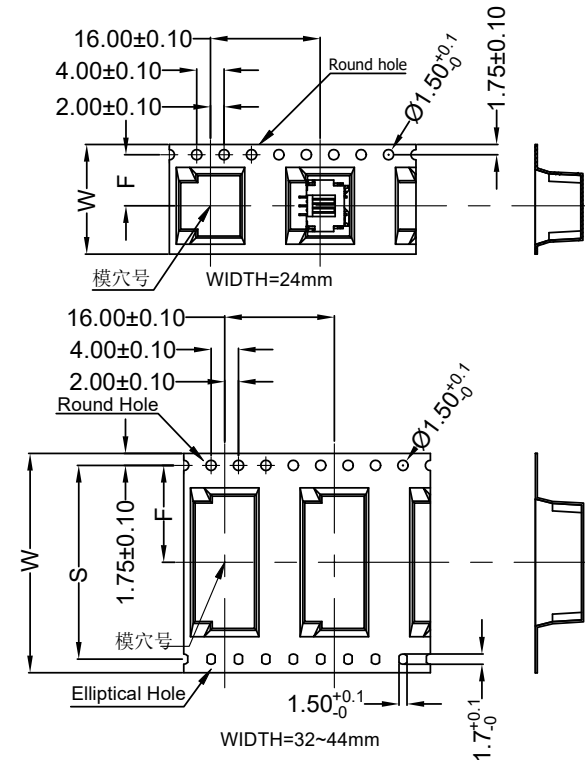
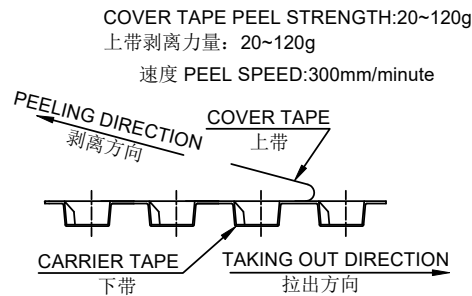
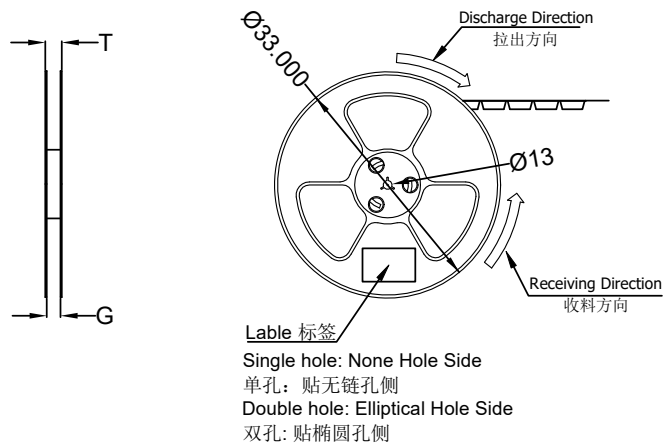
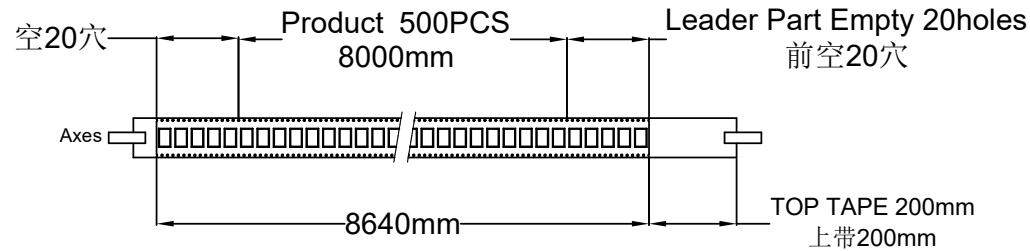

Note:

- Carrier Camber Is Within 1mm In 100mm ; 带长100mm内容许弯曲度1mm
- 10 Sprocket Hole Pitch Cumulative Tolerance±0.2MM ; 圆孔十个孔距累积允许公差为±0.2mm
- Carrier tape material for PS ; 下带材质为PS材质; Color颜色:Natural透明色; 无卤
- bracer保护带: Color颜色:Natural透明色, 厚度0.40mm最小
- Thickness=0.40±0.05 ; 材料厚度为0.40±0.05mm
- Carton material纸箱材质:K=K; Carton Thickness纸箱厚度: 6~7mm

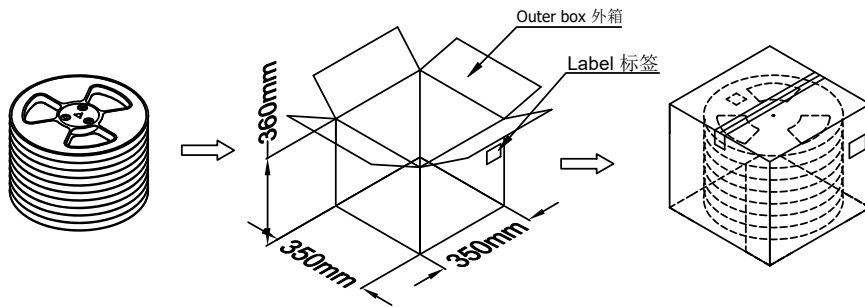

M1515WRS-XX	Pin No.	W	S	F	T	G	Cover Tape (宽度) 上带 (W)	Carrier Tape (Color) 下带 (颜色)	REEL PCS	CARTON R	CARTON PCS
	M1515WRS-02 2Pin~6pin	24	/	11.50	28.50	24.40	21.3	透明色	500	12R	6000
M1515WRS-07 7Pin~9Pin	32	28.40	14.20	36.50	32.40	25.5	500		9R	4500	
M1515WRS-10 10Pin~15 Pin	44	40.40	20.20	48.50	44.40	37.5	500		7R	3500	

						<p>一般公差</p> <p>.X ±0.30</p> <p>.XX ±0.20</p> <p>.XXX ±0.10</p> <p>X° ±0.2°</p>				<p>东莞市翰皓精密电子有限公司</p> <p>DONGUAN HANHAO PRECISION ELECTRONIC CO.,LTD</p>				<p>料号: M1515WRS-XX</p>			
						<p>核准 审查 制作 日期</p>				<p>名称: 1.50mm SMT 90° Packing</p>							
2020.3.18	B	EN20180609001	更新图框	YYting	Robing	Robing	YYting	Allen Pan	2013/12/09	单位	比例	页次	版本	供应商编号			
日期	版次	变更编号	变更内容说明	变更人	核准	Robing	YYting	Allen Pan	2013/12/09	mm	1:1	1/1	C	A-000			